

# FICHA TÉCNICA

## GUS PECH

### GP-6

Camión \_\_\_\_\_ INTERNATIONAL Mod. 91  
 Motor Diesel \_\_\_\_\_ 468GM2U633966  
 Serie \_\_\_\_\_ IHSBHR2NH412325  
 Placas \_\_\_\_\_ KW46173  
 Hoy No Circula \_\_\_\_\_ **Miércoles**  
 Operador \_\_\_\_\_ ROGELIO QUIXINETL  
 Máquina perforadora \_\_\_\_\_ GUSPECH  
 Modelo \_\_\_\_\_  
 Motor Diesel \_\_\_\_\_ PERKINS 4 Cil  
 Serie \_\_\_\_\_ 468GM2U633966  
 Sistema \_\_\_\_\_ MECÁNICO  
 Año de fabricación \_\_\_\_\_ 1991



### ESPECIFICACIONES GENERALES

Largo camión \_\_\_\_\_ 8.50 m. con torre \_\_\_\_\_ 8.95 m  
 Ancho \_\_\_\_\_ 2.40 m.  
 Ancho con gatos \_\_\_\_\_ 3.80 m  
 Altura máxima con torre levantada \_\_\_\_\_ 9.50 m  
 Altura máxima con torre en descanso (horizontal) \_\_\_\_\_ 3.50 m  
 Separación de perforación de colindancia a centro de perforación \_\_\_\_\_ 0.80 m  
 Profundidad máxima de perforación \_\_\_\_\_ 22.00 m  
 Diámetro máximo de perforación \_\_\_\_\_ 1.10 m  
 Diámetro menor de perforación \_\_\_\_\_ 0.40 m

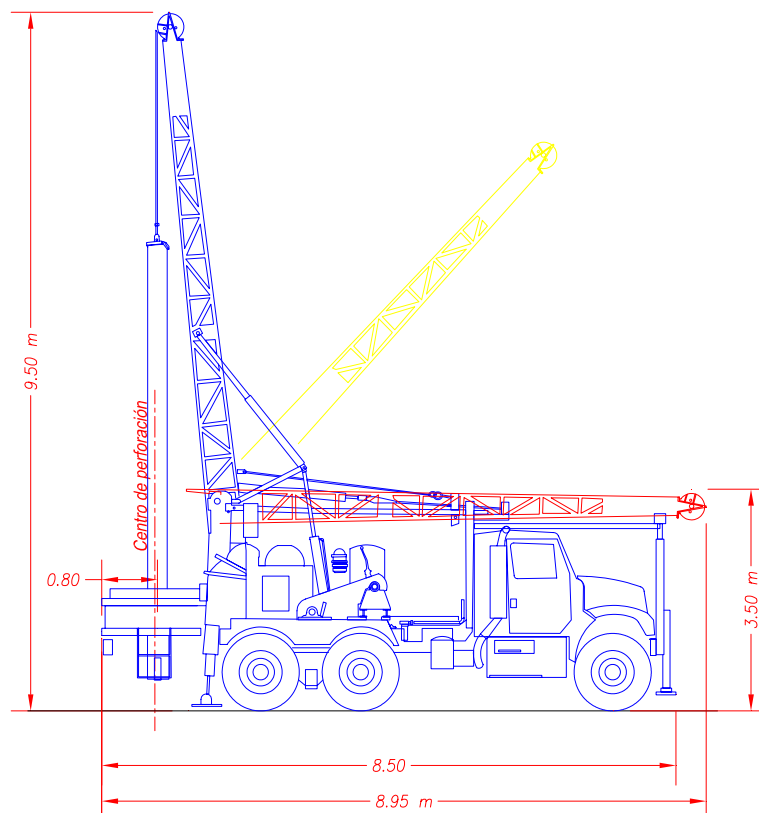

## **MANTENIMIENTOS**

Capacidad de aceite hidráulico \_\_\_\_\_ 70 litros  
Capacidad de aceite en motor \_\_\_\_\_ 12 litros  
Combustible para motor de camión \_\_\_\_\_ DIESEL Capacidad \_\_\_\_\_ 200 litros  
Combustible para motor de perforadora \_\_\_\_\_ DIESEL Capacidad \_\_\_\_\_ 100 litros  
Tipo de aceite de transmisión \_\_\_\_\_ SAE 90  
Malacate auxiliar tipo \_\_\_\_\_ BOA 5/8" \_\_\_\_\_ Capacidad \_\_\_\_\_ 2 ton  
Tipo y No. de filtro de aceite \_\_\_\_\_ Cam. GP-10 2 Pzas / Perf. GONHER GP1  
Tipo y No. de filtro de combustible \_\_\_\_\_ GONHER GP78 2 Pzas / C1191 y C4163 FRAN  
Tipo y No. de filtro de aceite hidráulico \_\_\_\_\_  
Tipo y No. de filtro de agua \_\_\_\_\_ GONHER 10100  
Neumáticos \_\_\_\_\_ RODADA 11R22.5 10 Pzas  
Baterías \_\_\_\_\_ de 17 CELDAS 2 Pzas  
Comentarios \_\_\_\_\_  
\_\_\_\_\_

Fecha Abr07